

Jbm - 53032 - TORNILLO DE BANCO BASE ROTATIVA 6"

Herramientas, accesorios, mobiliario de taller, Epi's y ropa laboral de esta empresa nacional comercializadora y distribuidora con una relación calidad-precio inmejorable.

Características:

- Peso (aprx.): 13,710 KG.
- ALTO EMBALAJE: 22,500 CM.
- ANCHO EMBALAJE: 19,500 CM.
- LARGO EMBALAJE: 40,500 CM.

150mm

Apertura: 125mm

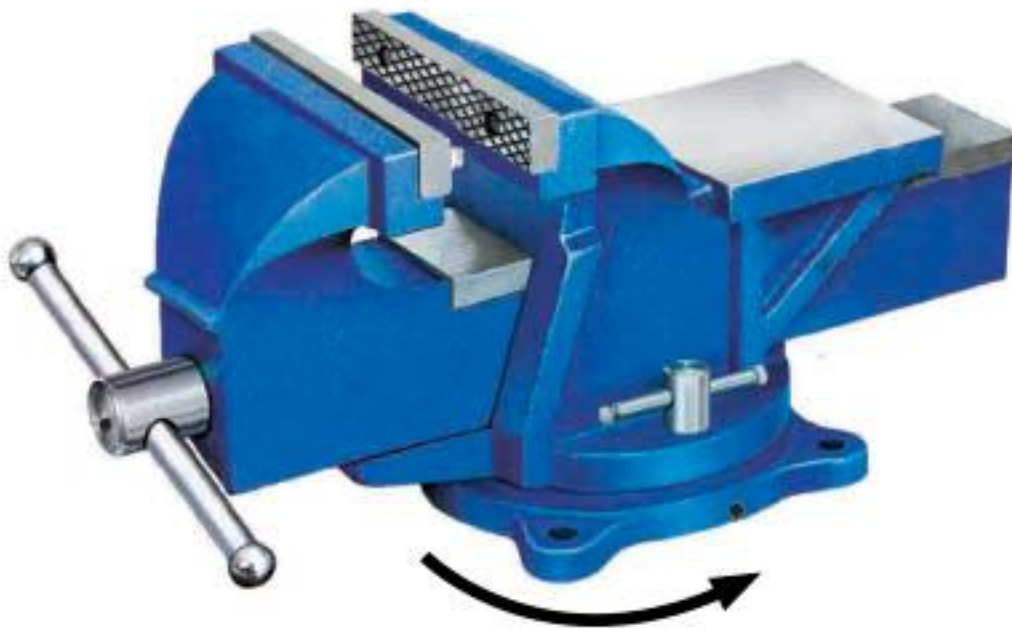

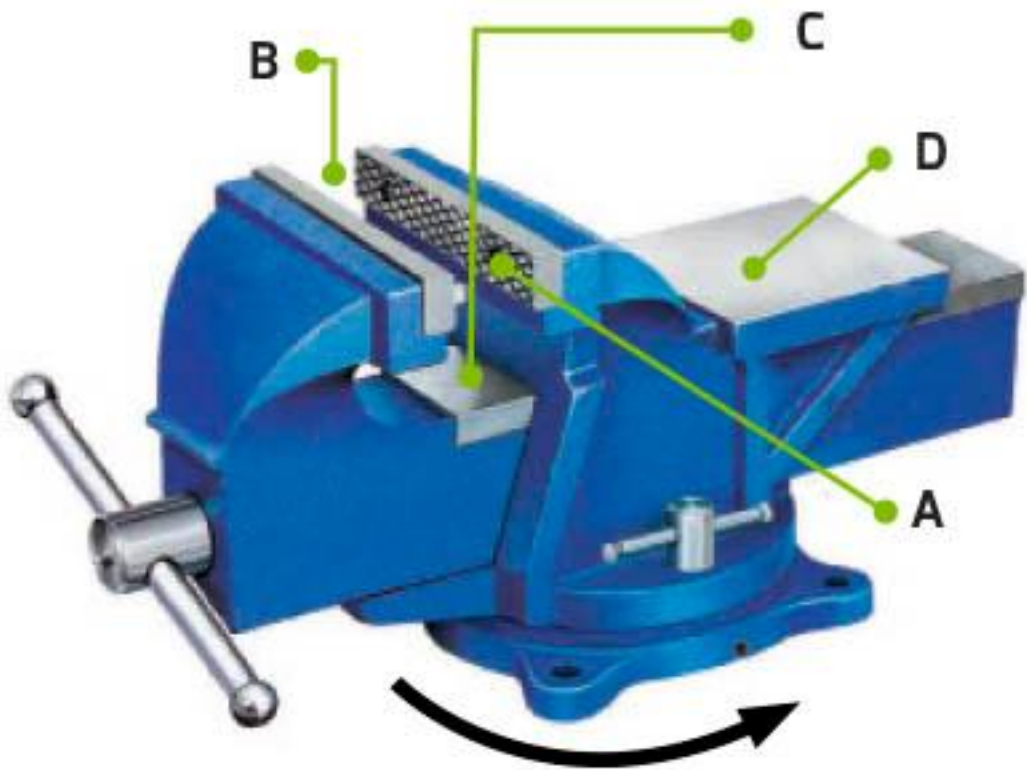

A mm	B mm	C mm	D mm
150	150	84	128x125

